

コントローラプログラムNo. 031 以降、リリースモードの設定変更は、“Set” 状態だけでは設定変更できません。該当コントローラ型式は、410C および 450C の2機種です。

410C

電源投入時に“Feed Angle” および “SPM” にプログラムNo.を表示し、“Set” 状態へ移行します。

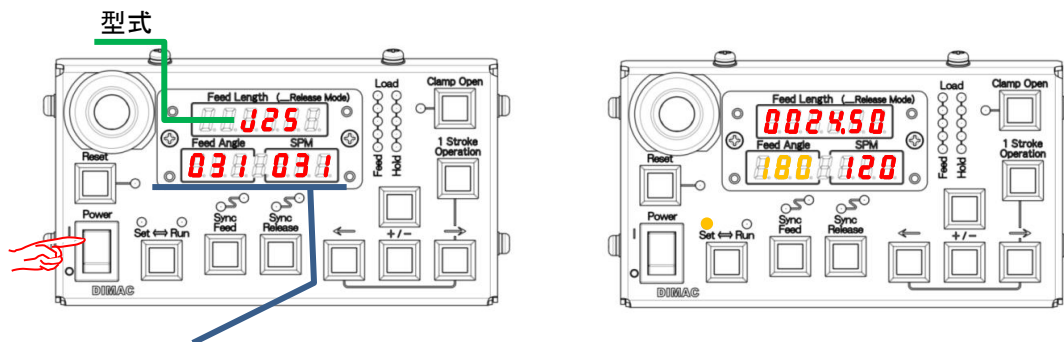

プログラムNo.

リリースモード変更を行う場合、“Set” 状態で “Sync Release” スイッチを押し [この時、“Feed Length (_Release Mode)” に **-- 5ync** 表示] その状態を保持したまま、“+ / -” スイッチで変更可能です。

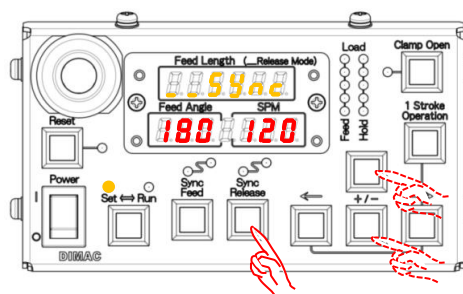

入力設定後、“Set⇄Run” スイッチを押し、Run 状態で設定終了です。



“Set” 時、“Sync Release” スイッチを離れた場合、その表示は送り長さ表示に変わりますが、リリースモードの設定は維持されています。

450C

電源投入時に “Overlap” および “Feed Length (R)” にプログラムNo.を表示し、“Set” 状態へ移行します。

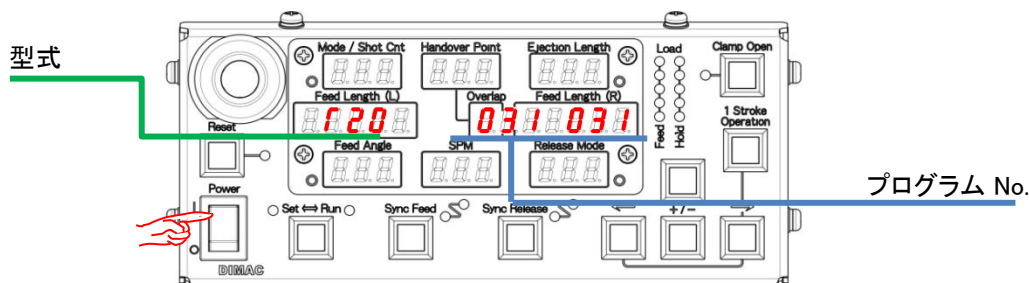

リリースモード変更を行う場合、“Set” 状態で “Sync Release” スイッチを押し、その状態を保持したまま、“+ / -” スイッチで変更可能です。

入力設定後、“Set⇄Run” スイッチを押し、Run 状態で設定終了です。

