

TRFスライドプレート (TRF202, 302, 402 共通)
材料 SS400 300×500×13

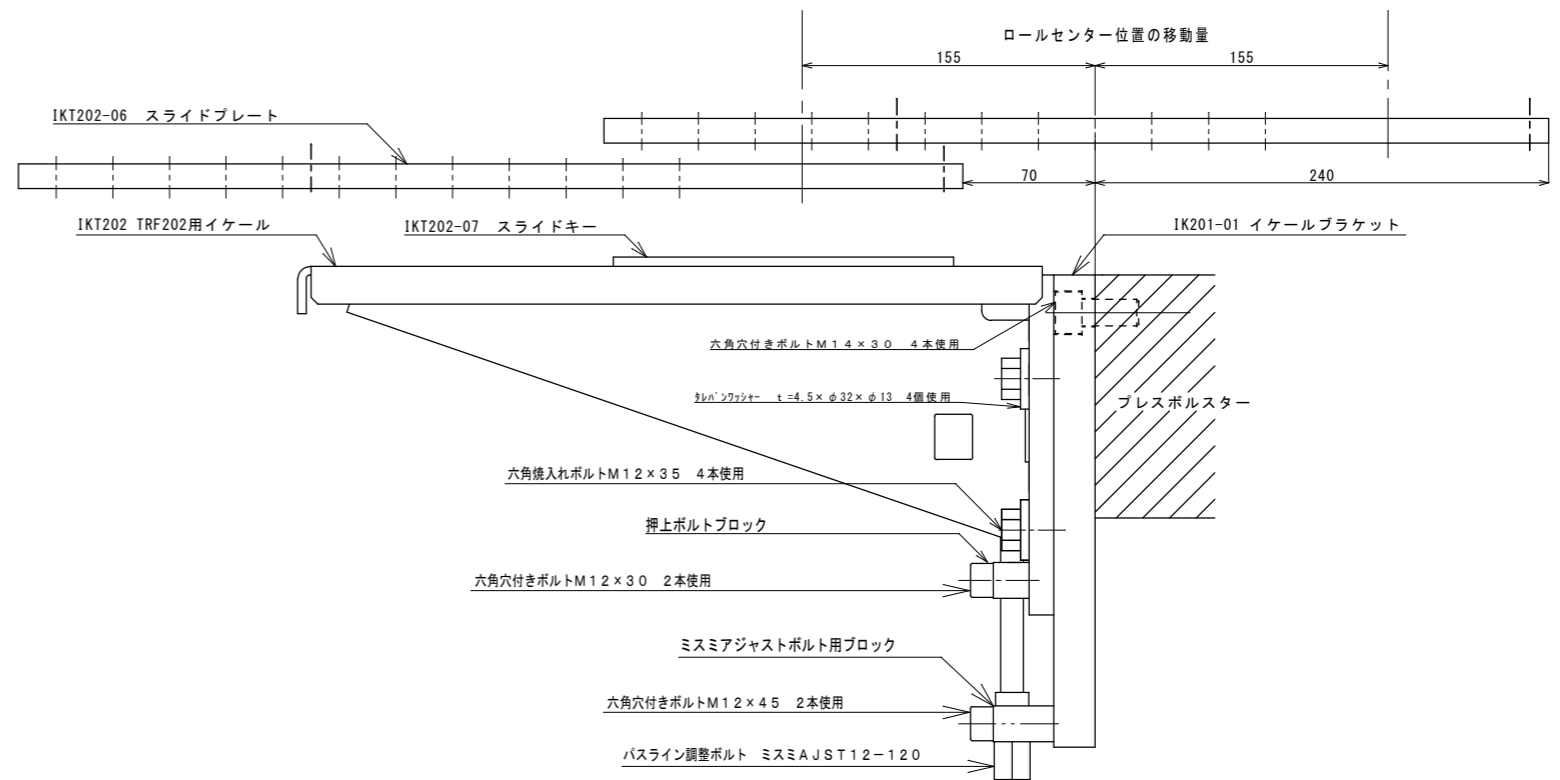
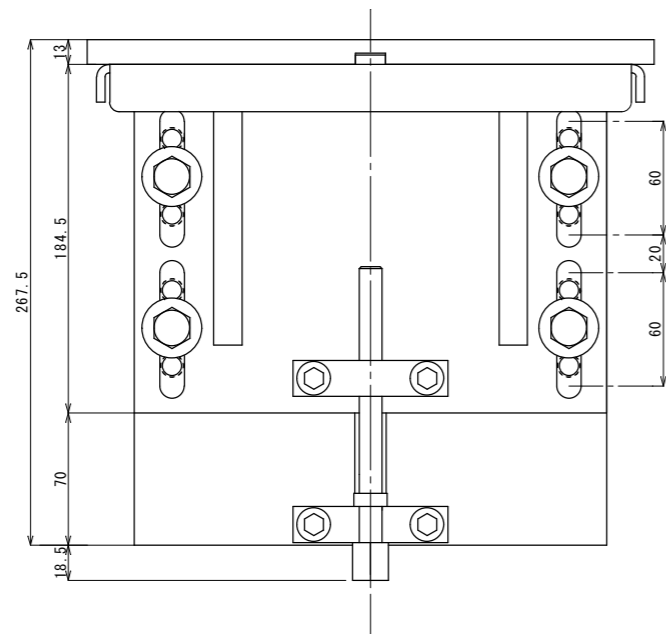
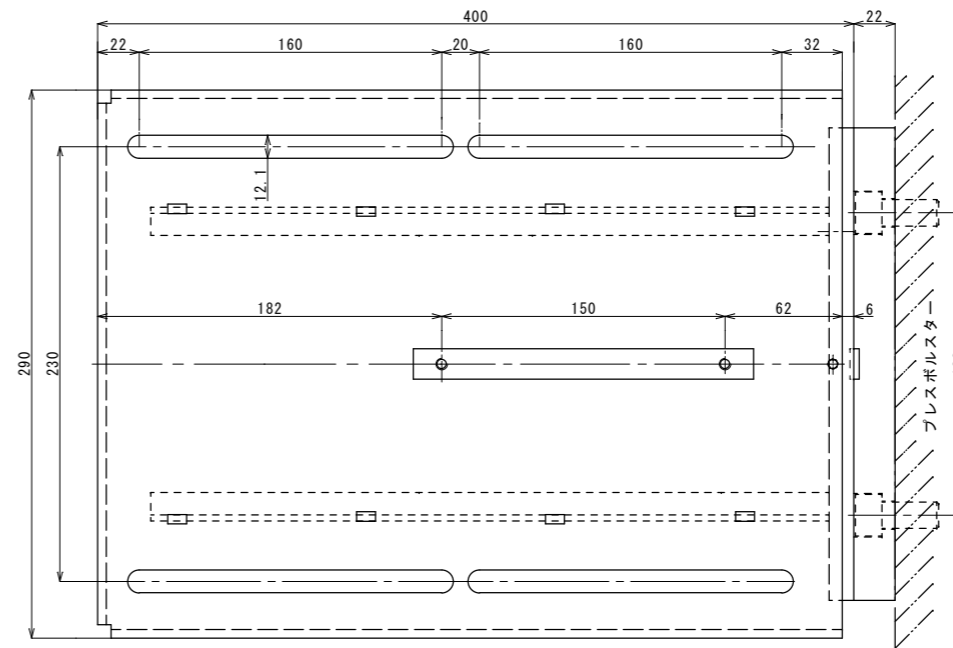

品番	IK-T20-SET	Rev.	*
品名	T20 イケールセット		
主な材質 及び加工	*		

△	*	*	
△	*	*	
作成	160713	石川	
図番	IK-T20-SET	Rev.	*
Page	1/1	DIMAC	